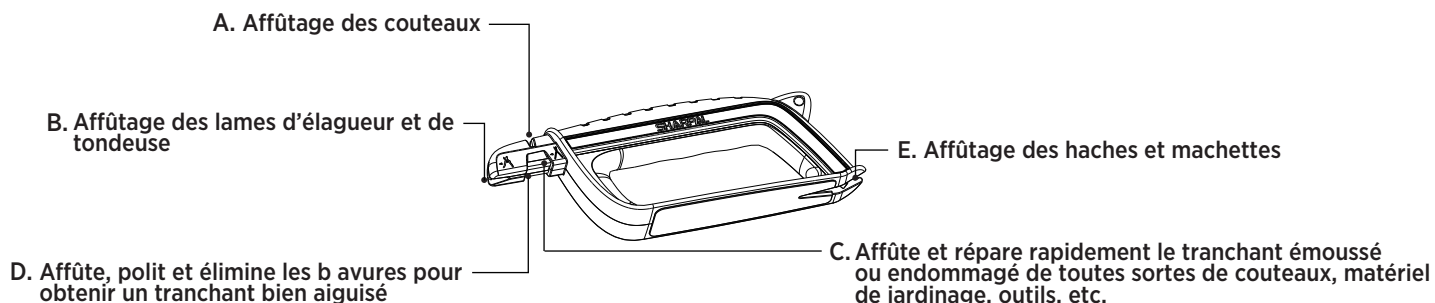

Manuel d'utilisation

**A - INSTRUCTIONS D'AFFÛTAGE DU COUTEAU:**

1. Appuyez l'affûteur sur une surface plate et stable en le tenant dans votre main gauche.
2. Insérez la lame entièrement et à la verticale dans la fente d'affûtage A en carbure et en forme de V selon un angle de 90 degrés par rapport à l'affûteur. Doucement et avec une légère pression, tirez la lame du couteau depuis le talon jusqu'à la pointe dans la direction indiquée par les flèches. (Voir Fig. 1)

Remarque : Une légère pression est suffisante lorsque vous utilisez l'affûteur de couteaux. Si vous exercez trop de pression, vous risquez de perdre le contrôle du couteau et de vous blesser. Avec précaution, augmentez progressivement la pression jusqu'à ce que vous obteniez le résultat souhaité. La fente d'affûtage A en carbure et en forme de V sert aux bords émoussés ou endommagés qui nécessitent un nouvel affûtage. Si vous devez aiguiser avec précision un bord légèrement émoussé, procédez avec la tige en céramique D. Pour les couteaux auxquels vous tenez le plus, essayez d'abord d'aiguiser avec la tige en céramique D.

3. Répétez l'opération ci-dessus jusqu'à ce que la lame soit aiguisée. **Tirez toujours la lame dans la fente d'affûtage du talon à la pointe, jamais d'avant en arrière.**

B - INSTRUCTIONS D'AFFÛTAGE DES SÉCATEURS:

La plupart des sécateurs, des élagueurs et des tondeuses ont des lames qui ne sont biseautées que sur un côté. N'aiguiser que le côté biseauté de chaque lame. **Cette fente unique d'affûtage B en carbure n'est PAS conçue pour créer un bord sur une lame n'ayant pas de biseau initial, ni pour aiguiser une lame à double biseau ou à bord dentelé. Elle sert à entretenir la finesse et la qualité du bord des lames disposant d'un seul biseau sur un côté uniquement.**

1. Fixez autant que possible la lame des sécateurs, des élagueurs ou de la tondeuse que vous souhaitez aiguiser tout en exposant le bord tranchant.
2. Placez la tête de l'affûteur sur le talon de la lame. Puis abaissez l'affûteur de sorte que le bord tranchant repose en bas de la fente en forme de V. **Assurez-vous que la lame en carbure à angle dans la fente en forme de V soit alignée avec le côté biseauté de la lame.** Tenez l'affûteur de manière aussi parallèle que possible par rapport au bord tranchant. Puis appliquez une pression descendante modérée pour tirer l'affûteur sur le bord tranchant depuis le talon jusqu'à la pointe dans la direction indiquée par les flèches. (Voir Fig. 2). Maintenez une pression constante et suivez le contour de la lame lorsque vous tirez.
3. Répétez l'opération ci-dessus jusqu'à ce que la lame soit aiguisée. **Tirez toujours l'affûteur sur la lame du talon à la pointe, jamais d'avant en arrière.**

C - INSTRUCTIONS D'AFFÛTAGE DES CISAILLES À HAIE:

Incluant mais ne se limitant pas aux cisailles à haie, la fente C en carbure peut aiguiser toutes sortes de couteaux, d'outils de jardinage, de ciseaux, de bords d'outils, etc.

Tenez l'affûteur selon un angle léger par rapport aux lames. Faites glisser l'affûteur le long du bord tranchant depuis le talon jusqu'à la pointe dans le sens indiqué par les flèches. (Voir Fig. 3)

L'angle entre le bord en cours d'affûtage et la fente en carbure C doit être d'environ 20 degrés. (Voir Fig. 4) Conservez toujours l'angle et faites glisser cet affûteur de façon répétée le long de chaque côté du bord jusqu'à ce que le tranchant désiré soit obtenu. Maintenez une pression constante et suivez le contour de la lame lorsque vous faites glisser. **Pour les lames à biseau unique telles que celles des cisailles à haie, des sécateurs et des tondeuses, n'aiguiser que le côté biseauté de chaque lame.**

D - INSTRUCTIONS D'AIGUISAGE DES CISEAUX:

Incluant mais ne se limitant pas aux ciseaux, la tige en céramique D peut aiguiser et réaligner toutes sortes de couteaux, d'outils de jardinage, de bords d'outils, etc.

Tenez l'affûteur selon un angle léger par rapport aux lames. Faites glisser l'affûteur le long du bord tranchant depuis le talon jusqu'à la pointe dans le sens indiqué par les flèches. (Voir Fig. 5)

L'angle entre le bord en cours d'affûtage et la tige en céramique D doit être d'environ 20 degrés. (Voir Fig. 6) Conservez toujours l'angle et faites glisser cet affûteur de façon répétée le long de chaque côté du bord jusqu'à ce que le tranchant désiré soit obtenu. Maintenez une pression constante et suivez le contour de la lame lorsque vous faites glisser. **Pour les lames à biseau unique telles que celles des ciseaux, des cisailles à haie, des sécateurs et des tondeuses, n'aiguiser que le côté biseauté de chaque lame.**

E - INSTRUCTIONS D'AFFÛTAGE DE LA HACHE:

1. Fixez la lame de la hache, la hachette ou la machette en la serrant dans un étau et en exposant le bord tranchant.
2. Placez la tête de l'affûteur sur l'une des extrémités de la lame. Puis abaissez l'affûteur de sorte que le bord tranchant repose en bas de la fente en forme de V E. Tenez l'affûteur de manière aussi parallèle que possible par rapport au bord tranchant. Puis appliquez une pression descendante modérée pour tirer l'affûteur sur le bord tranchant d'une extrémité à l'autre dans la direction indiquée par les flèches. (Voir Fig. 7) Maintenez une pression constante et suivez le contour de la lame lorsque vous tirez.
3. Répétez l'opération ci-dessus jusqu'à ce que la lame soit aiguisée. **Tirez toujours l'affûteur sur la lame d'une extrémité à l'autre, jamais d'avant en arrière.**

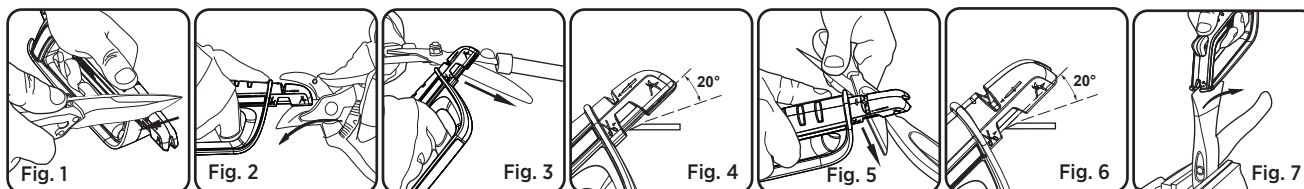
**MAINTENANCE**

1. Nettoyez l'extérieur avec un chiffon doux et humide.
2. L'huile ou tout autre liquide lubrifiant n'est pas nécessaire.

PRÉCAUTIONS : Portez toujours des gants et des lunettes de protection lorsque vous aiguiser une lame avec ce produit. Gardez toujours tous les doigts derrière le dispositif de protection des doigts et ne placez jamais votre main libre sur l'affûteur pendant l'utilisation.

- Regardez la vidéo de démonstration sur YouTube: bit.ly/103Nvideo

Ou scannez le code QR

- Les produits SHARPAL sont garantis contre les défauts de matériaux et de fabrication pendant **3 ans** à compter de la date d'achat. Cette garantie ne couvre pas les dommages résultant d'une mauvaise utilisation ou de modifications, l'usure normale ainsi que la diminution naturelle des composants consommables due à une utilisation régulière. De plus, la garantie est valable uniquement pour un usage non industriel et non commercial. Pour faire une réclamation au titre de la garantie, veuillez nous contacter via le site web de SHARPAL ou envoyer un e-mail directement à l'adresse suivante : warranty@sharpal.com.

