

## Gebruikershandleiding

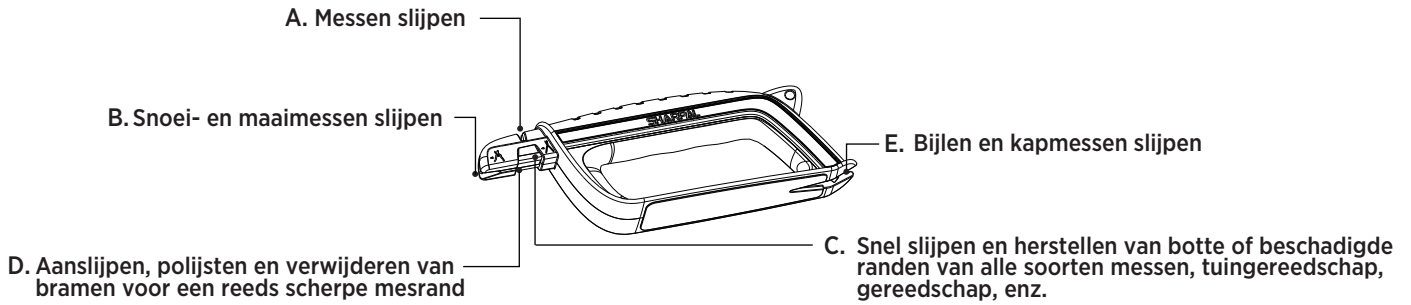

### A- MES SLIJPEN INSTRUCTIE:

1. Houd de puntenslijper met uw linkerhand op een vlakke, stabiele ondergrond.
2. Steek het mes volledig en verticaal in de V-Notch hardmetalen slijpgleuf A in een hoek van 90 graden ten opzichte van de slijper. Trek het mes voorzichtig met lichte druk van de hiel naar de punt in de richting van de indicatorpijlen. (Zie Fig. 1)

**Opmerking:** Lichte druk is voldoende bij het gebruik van de messenslijper. Door zware druk kunt u de controle over het mes verliezen en mogelijk letsel veroorzaken. Voer de druk voorzichtig en geleidelijk op tot het gewenste resultaat is bereikt.

De V-Notch hardmetalen slijpgleuf A is voor dofde of beschadigde snijkanten die een nieuwe snijkantinstelling vereisen. Als u een iets botte snede wilt slijpen, gebruik dan keramiekstaaf D. Probeer eerst met keramische staaf D te slijpen voor uw waardevolle messen.

3. Herhaal bovenstaande handeling tot het mes scherp is. **Trek het blad altijd door de slijpsleuf van de hiel naar de punt, nooit heen en weer.**

### B-PRUNER SLIJPINSTRUCTIES:

De meeste snoeischaars, takkenscharen en maaiers hebben messen die slechts aan één kant van het mes zijn afgeschuind. Slijp alleen de kant van elk mes met een schuine kant. **Deze enkel hardmetalen slijpgleuf B is NIET ontworpen om een snede op een mes zonder aanvankelijke afschuining te plaatsen of om een dubbel afgeschuind of gekarteld mes te slijpen. Het moet worden gebruikt voor het behoud van de scherpte en randkwaliteit van bladen met een enkele afschuining aan één kant van het blad.**

1. Beveilig het blad van uw snoeischaar, takkenschaar of maaier die u wilt slijpen zo veel mogelijk met de snijkant zichtbaar.
2. Plaats de kop van de slijper over de hiel van het blad. Laat de slijper vervolgens zakken zodat de snijkant in de bodem van de V-inkeping rust. **Zorg ervoor dat de schuine hardmetalen snede in de V-inkeping uitgelijnd is met de afgeschuinde kant van het blad.** Houd de slijper zo parallel mogelijk aan de snijkant. Oefen dan een matige neerwaartse druk uit om de slijper over het snijvlak te trekken van de hiel naar de punt in de richting van de pijlen van de indicator. (Zie Fig. 2). Houd constante druk en volg de contouren van het mes terwijl u trekt.
3. Herhaal bovenstaande actie totdat het mes scherp is. **Trek de puntenslijper altijd van de hiel naar de punt over het mes, nooit heen en weer.**

### C-INSTRUCTIES VOOR HET SLIJPEN VAN EEN HEGGENSCHAAR:

Inclusief maar niet beperkt tot heggenscharen, carbide C kan alle soorten messen, tuingereedschap, scharen, gereedschap rand, enz. te scherpen. **Voor die enkelvoudige afgeschuinde messen, zoals messen van heggenscharen, snoeischaars en maaiers, slijp alleen de kant van elk mes met een schuine kant.**

Houd de slijper in een lichte hoek ten opzichte van de messen. Beweeg de slijper langs de snijkant van de hiel naar de punt in de richting van de pijlen van de indicator. (Zie Fig. 3)

De hoek tussen de te slijpen snede en carbide C moet ongeveer 20 graden zijn. (Zie Fig. 4) Houd altijd de hoek aan en strijk deze slijper herhaaldelijk langs elke kant van de rand totdat de gewenste scherpte is verkregen. Houd constante druk en volg de contouren van het mes terwijl u strijkt.

### D-SCHAAR SLIJPEN INSTRUCTIE:

Inclusief maar niet beperkt tot scharen, keramische staaf D kan honen en opnieuw uitlijnen alle soorten messen, tuingereedschap, gereedschap rand, enz. **Voor deze messen met een enkele schuine kant, zoals messen van scharen, heggenscharen, tuinscharen en maaiermachines, slijpt u alleen de schuine kant van elk mes.** (Zie Fig. 5 & Fig. 6) Raadpleeg de bovenstaande slijpinstructie van Slot C.

### E-BIJL SLIJPEN INSTRUCTIE:

1. Zet het blad van de bijl, bijl of kapmes vast door het in een bankschroef te klemmen met de snijkant bloot.
2. Plaats de kop van de slijper over het ene uiteinde van het mes. Laat de slijper vervolgens zakken zodat de snijkant in de bodem van de V-Notch-sleuf E rust. Houd de slijper zo parallel mogelijk aan de snijkant. Oefen vervolgens matige neerwaartse druk uit om de slijper over de snijkant van het ene uiteinde naar het andere te trekken in de richting van de indicatorpijlen. (Zie Fig. 7) Houd constante druk en volg de contouren van het mes terwijl u trekt.
3. Herhaal bovenstaande actie totdat het mes scherp is. **Trek de slijper altijd over het mes van het ene uiteinde naar het andere, nooit heen en weer.**

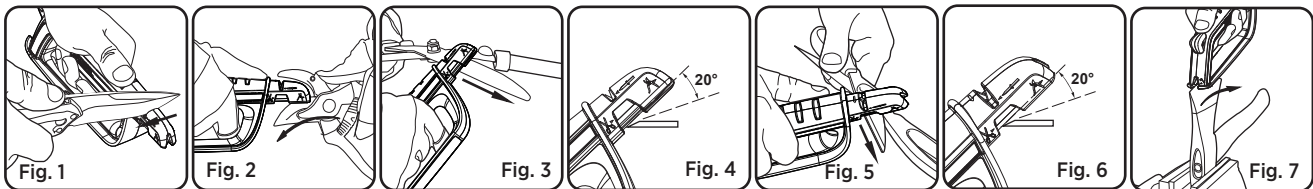

## ONDERHOUD

1. Reinig de buitenkant met een vochtige, zachte doek.
2. Olie of een andere smeervloeistof is niet nodig.

**LET OP:** Draag altijd handschoenen en oogbescherming bij het slijpen van een mes met dit product. Houd altijd alle vingers achter de vingerbescherming en plaats tijdens gebruik nooit uw vrije hand bovenop de slijper.

**WAARSCHUWINGEN:** Dit product is geen speelgoed. Houd het buiten het bereik van kinderen.

- Bekijk de gerelateerde demovideo op YouTube: [bit.ly/103Nvideo](https://bit.ly/103Nvideo)  
Of scan de QR-code

- SHARPAL-producten zijn **3 jaar** vanaf de aankoopdatum gegarandeerd tegen materiaal- en fabricagefouten. Deze garantie sluit schade door verkeerd gebruik of wijziging, normale slijtage en de natuurlijke afname van verbruiksartikelen door regelmatig gebruik uit. Bovendien is de garantie alleen geldig voor niet-industrieel en niet-commercieel gebruik. Als u een garantieclaim wilt indienen, neem dan contact met ons op via de SHARPAL-website of stuur een e-mail rechtstreeks naar [warranty@sharpal.com](mailto:warranty@sharpal.com).

