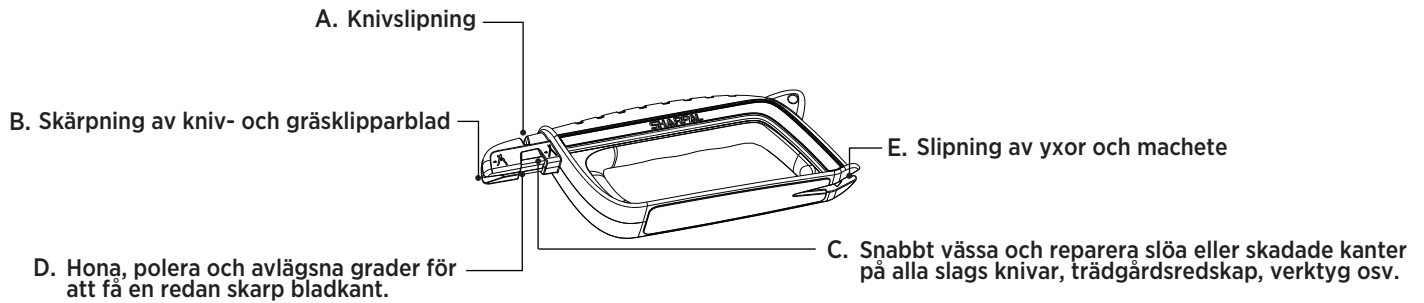

Bruksanvisning

**A-INSTRUKTION FÖR SLIPNING AV EN KNIV:**

1. Håll vassaren med vänster hand på en plan, stabil yta.
2. För in bladet helt och hållet och vertikalt i V-Notch karbidvassningsfältet A i en 90 graders vinkel mot vassaren. Dra försiktigt med lätt tryck knivbladet från häl till spets i riktning mot indikatorpilarna. (Se Fig. 1)

Obs: Lätt tryck är tillräckligt när du använder knivslipen. Tungt tryck kan leda till att man tappar kontrollen över kniven och kan orsaka eventuell skada. Öka försiktigt och gradvis trycket tills önskat resultat uppnås. V-Notch hårdmetallslipningsspåret A är avsett för slöa eller skadade egg som kräver ny egginställning. Om du behöver finhoning av en något slö kant kan du vassa med keramikstång D. Försök att vassa med keramikstång D först för dina värdefulla knivar.

3. Upprepa ovanstående åtgärd tills bladet är vasst. **Dra alltid bladet genom slipspåret från häl till spets, aldrig fram och tillbaka.**

B-INSTRUKTION FÖR SKÄRPNING AV BESKÄRARE:

De flesta beskärningssaxar, skärmaskiner och gräsklippare har knivar som bara är fasade på ena sidan av bladet. Slipa endast den sida av varje blad som har en fasad. **Den här enkla hårdmetallslipningen B är INTE utformad för att sätta en egg på ett blad utan inledande fas eller för att vassa ett blad med dubbelfasad eller tandad egg. Den ska användas för att bibehålla skärpan och kantkvaliteten hos blad med en enkel fas på endast en sida av bladet.**

1. Sätt fast bladet på din beskärare, fällare eller gräsklippare som du vill slipa så mycket som möjligt med skärkanten exponerad.
2. Placera huvudet på slipmaskinen över bladets häl. Sänk sedan ner vassaren så att skärkanten vilar i botten av V-notch-spåret. Se till att det vinkelade hårdmetallbladet i V-Notch är i linje med bladets fasade sida. Håll vassaren så parallellt med skärkanten som möjligt. Tillämpa sedan ett måttligt tryck nedåt för att dra vassaren över skärkanten från häl till spets i riktning mot indikatorpilarna. (Se Fig. 2). Håll ett konstant tryck och följ bladets kontur när du drar.
3. Upprepa ovanstående åtgärd tills bladet är vasst. **Dra alltid bladet genom slipspåret från häl till spets, aldrig fram och tillbaka.**

C-INSTRUKTION FÖR SLIPNING AV HÄCKSAX:

Inklusive men inte begränsat till häcksaxar, kan hårdmetall C slipa alla sorters knivar, trädgårdsredskap, saxar, verktygskanter etc. **För de enkelt avfasade bladen, t.ex. blad på häcksaxar, beskärare och gräsklippare, ska du bara vassa den sida av varje blad som har en fas.** Håll skärpan i en liten vinkel mot bladen. Stryk vassaren längs skärebben från häl till spets i pilarnas riktning. (Se Fig. 3)

Vinkeln mellan den egg som ska slipas och hårdmetall C ska vara ungefär 20 grader (Se Fig. 4). Behåll alltid vinkeln och stryk denna vassare upprepade gånger längs varje sida av eggen tills önskad skärpa uppnås. Håll ett konstant tryck och följ bladets kontur när du stryker.

D-INSTRUKTION FÖR SLIPNING AV SAX:

Inklusive men inte begränsat till saxar, keramisk stav D kan finslipa och justera alla sorters knivar, trädgårdsredskap, verktygskant, etc. **För de enkelfasade knivarna som saxblad, häcksaxar, beskärare och gräsklippare, slipa bara sidan av varje blad som har en fas.** (Se Fig. 5 & Fig. 6) Se ovanstående skärpningsinstruktioner för kortplats C.

E-INSTRUKTION FÖR SLIPNING AV YXOR:

1. Säkra yxa, yxa eller macheteblad genom att klämma fast det i ett skruvstöd med skärebben exponerad.
2. Placera skärpan över ena änden av bladet. Sänk sedan ner skärpan så att skärebben vilar i botten av V-Notch-slitsen E. Håll skärpan så parallellt med skärebben som möjligt. Applicera sedan ett måttligt tryck nedåt för att dra skärpan över skärebben från ena änden till den andra i indikatorpilarnas riktning. (Se Fig. 7) Håll konstant tryck och följ bladets kontur när du drar.
3. Upprepa ovanstående åtgärd tills bladet är vasst. **Dra alltid bladet genom slipspåret från häl till spets, aldrig fram och tillbaka.**

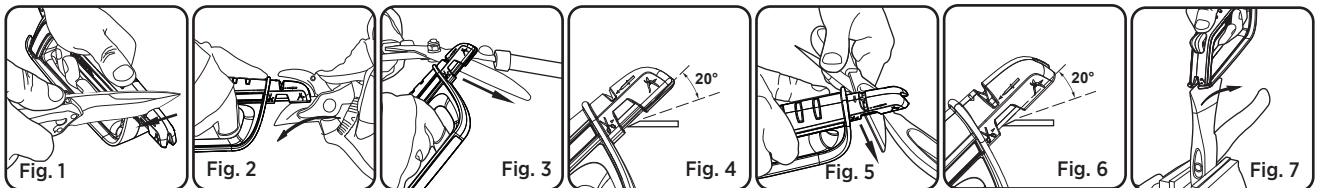
**UNDERHÅLL**

1. Rengör utsidan med en fuktig, mjuk trasa.
2. Olja eller annan smörjvätska är inte nödvändig.

WARNING: Bär alltid handskar och ögonskydd när du slipar ett blad med denna produkt. Håll alltid alla fingrar bakom fingerskyddet och placera aldrig fria händer ovanpå sliparen under användning.

VARNINGAR: Denna produkt är inte en leksak. Förvaras oåtkomligt för barn.

- Se den relaterade demovideon på YouTube: bit.ly/103Nvideo
- Eller skanna QR-koden

• SHARPAL-produkter är garanterade mot defekter i material och utförande i **3 år** från inköpsdatum. Denna garanti utesluter skador från felaktig användning eller ändring, normalt slitage och naturlig minskning av förbrukningsartiklar från regelbunden användning. Dessutom är garantin endast giltig för icke-industriell och icke-kommersiell användning. Om du vill göra ett garantianspråk, vänligen kontakta oss via SHARPALS webbplats eller skicka ett e-postmeddelande direkt till warranty@sharpal.com.

