



- 1** Huvudstativ
- 2** Slipbas
- 3** Slipstyrstång (med justerbar O-ring)
- 4** Knivklämmor
- 5** Slipplattor

Slipmedel	Kornstorlek	Funktion	Användning
Diamant	Extra grov 220 korn (60 mikron)	Reparera	Torr
Diamant	Grov 325 korn (45 mikron)	Återställa	Torr
Diamant	Fin 600 korn (25 mikron)	Slipa	Torr
Diamant	Extra fin 1000 korn (15 mikron)	Bryna	Torr
Keramik	Korn 3000	Förfina	Torr
Brynsten	Korn 6000 blötläggning ej nödvändig	Polera	Vått
Läder		Spegelpolering	Torr

- 6** Vinkellåsknopp
- 7** Stödstång
- 8** Anti-fall monteringskruvar
- 9** Monteringshåll
- 10** Gångjärnsled
- 11** Vridknopp
- 12** Vridarm
- 13** Knivklämmeknopp
- 14** Vinkelindikator med A- & B-skala
- 15** Slipplattabegränsare
- 16** T-handtag insexnyckel  
(i manualen benämnd "Nyckel")
- 17** Märkpenna
- 18** Rengöringsborste
- 19** Maskeringstejp
- 20** Grön polerpasta
- 21** Plastklämflaska
- 22** Hållbar förvaringsväska

**VARNING:**

1. För att minska risken för skador måste användaren läsa och förstå denna bruksanvisning innan produkten används. Spara bruksanvisningen för framtida referens.
2. Slipning är en potentiellt farlig uppgift. Ha alltid full kontroll över din kniv och håll fokus för att undvika skador.
3. Använd alltid skyddsglasögon och skärbeständiga handskar under användning.
4. För att förhindra repor rekommenderar vi att maskeringstejp appliceras på knivklämmorna.
5. Klämsystemet är utformat med en **inbyggd startvinkel på 10°**. **Lägg** helt enkelt **till 10°** till mätvärdet från digital vinkelmätare för att få den faktiska slipvinkeln.

## ALLMÄN INSTRUKTION:

1. Använd endast slipplattorna med 220 korn och 325 korn för att återställa eggen på en slö eller skadad kniv.
2. Använd den fina diamant-slipplattan, den keramiska plattan eller brynstenen för lätt slöa eller värdefulla knivar.
3. Håll eggen och slipplattorna rena vid slipning. Använd den medföljande borsten eller en mjuk trasa, särskilt när du byter till finare kornstorlekar.
4. Placera slipstyrstången med slipplattan i parkeringsspåret på stödstången för att säkerställa säkerhet när du inte slipar.
5. För ett slipprotokoll för att registrera exakta eggvinklar och få konsekventa resultat på knivarna.
6. När den inte används, förvara slipsetet i förvaringsväskan för att hålla alla komponenter organiserade och skyddade.
7. Lämna **ALDRIG** en kniv monterad i slipsystemet när det inte används. Förvara alltid knivar på ett säkert sätt.
8. Slipmedelsrefiller kan köpas separat.

## MONTERING AV KNIVSLIPSET

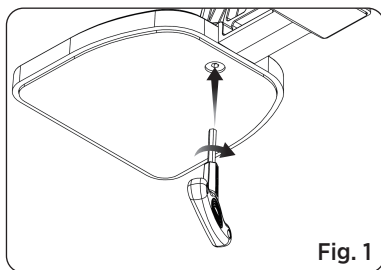

Fig. 1

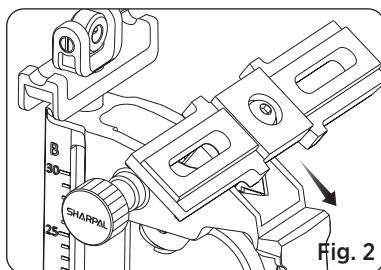

Fig. 2

1. Rikta in de fallskyddade monteringskruvarna med monteringshållet och använd nyckeln för att fästa slipbasen ordentligt på huvudstativet. (Se Fig. 1)

2. Lossa fjällknoppen. Vrid vridarmen till ett horisontellt läge och tryck den nedåt tills den sitter stadigt på huvudstativet. Dra sedan åt vridknoppen för att säkerställa att den förblir stabil.

**Tips:** Kontrollera att vridknoppen är lossad före användning. (Se Fig. 2)

3. Placera varje knivklämma på vridarmen och skjut dem så att de passar knivbladets längd. Dra åt knivklämmornas rattar ordentligt för att låsa dem på plats.

**Tips:** Se till att fästskruvarna på klämmorna är vända uppåt. (Se Fig. 3)

4. **Observera:** Ta bort de svarta skyddskåporna från båda ändar innan användning - de skyddar styrstången under transport.

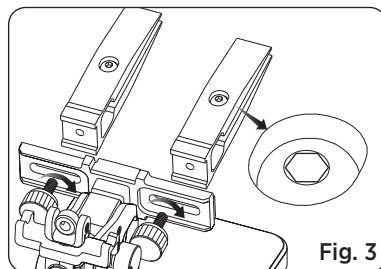

Fig. 3

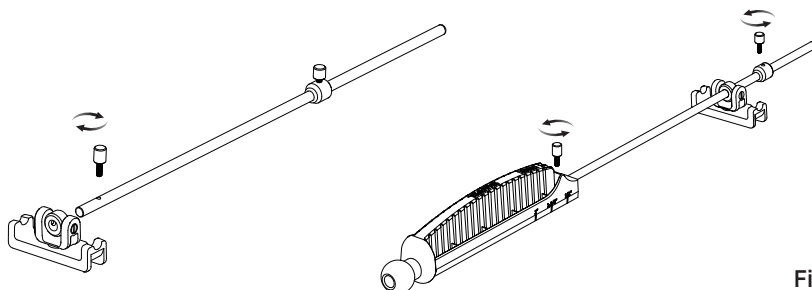

Fig. 4

Lossa skruven på slipstyrstängens och för in stängens genom gångjärnsleden. Anslut slipstyrstängens till slipplattan och dra åt skruven ordentligt. Justera slipplattans begränsare vid behov för att ställa in önskat slipavstånd. (Se Fig. 4)

**Tips:** När du justerar slipplattans begränsare, se till att slipplattans främre plasthölje inte kommer i kontakt med skäregegen under slipningen.

5. Placera slipstyrstängens i parkeringsspåret på stödstången. (Se Fig. 5)

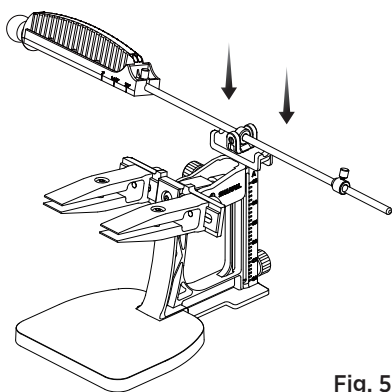
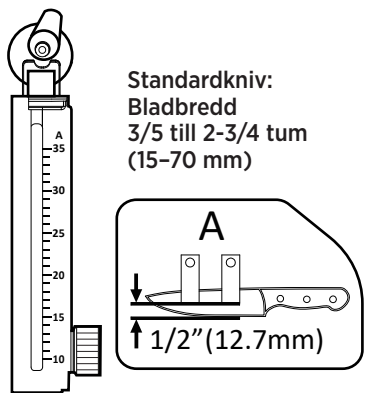

Fig. 5

## INSTALLATION AV KNIV OCH INSTÄLLNING AV SLIPVINKEL

**1. Standardkniv:** Blad med en bredd på 3/5 till 2-3/4 tum (15-70 mm) ska placeras i A-monteringsläget, enligt märkningen på basen. Slipvinkelns intervall är 10°-35°. (Se Fig. 6)

**Bred kniv:** Blad med en bredd på 2-3/4 till 4-1/3 tum (70-110 mm) ska placeras i B-monteringsläget, enligt märkningen på basen. Slipvinkelns intervall är 10°-30°. (Se Fig. 7)



**Standardkniv:**  
Bladbredd  
3/5 till 2-3/4 tum  
(15-70 mm)

A

↑ 1/2" (12.7mm)

Fig. 6

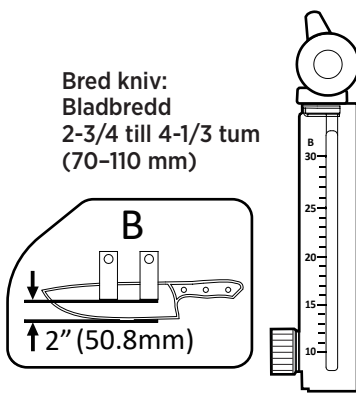

**Bred kniv:**  
Bladbredd  
2-3/4 till 4-1/3 tum  
(70-110 mm)

B

↑ 2" (50.8mm)

Fig. 7

2. Varje slipplatta har skalmärkningar vid 1/2 tum och 2 tum. Placera bladet i klämmorna, justera det vid behov och rikta in det med skalmärkningarna på slipplattan för korrekt positionering.

**Standardkniv:** Kontrollera att avståndet från klämmans ände till skäregegen är 1/2 tum (12,7 mm).

**Bred kniv:** Kontrollera att avståndet från klämmans ände till skäregegen är 2 tum (50,8 mm). (Se Fig. 8)

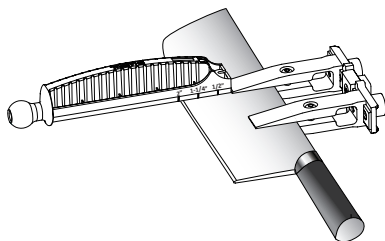
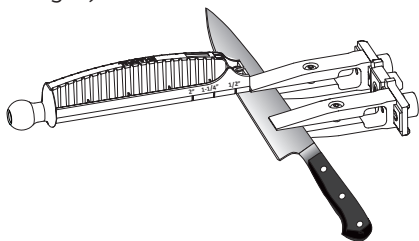

Fig. 8

3. Justera bladets position så att avståndet från änden av varje klämma till skäregegen är lika för båda klämmorna. När bladets position är korrekt justerad, dra åt fästskruvarna på båda klämmorna ordentligt med nyckeln. (Se Fig. 9)

**Tips:** Dra inte åt fästskruven på den första klämman helt förrän avståndet från båda klämmornas ändar till skäregegen är lika.

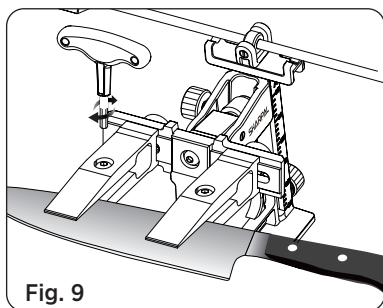

Fig. 9

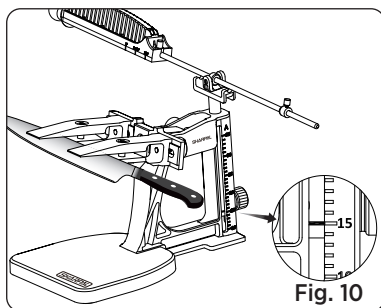

Fig. 10

4. Vrid på vinkelåsknappen för att flytta stödstången uppåt eller nedåt tills den röda linjen är i linje med önskad vinkel på skalan. (Se Fig. 10) Dra sedan åt vinkelåsknappen ordentligt.

**Standardkniv:** Använd vinkelindikatorn på **A**-skalan.

**Bred kniv:** Använd vinkelindikatorn på **B**-skalan.

#### Tips för okänd bladvinkel

Applicera en markering på skäreppen. Justera stödstången uppåt eller nedåt vid behov och slipa eggen försiktigt. När markeringen är helt borttagen och en ren egg framträder (Se Fig. 11), visar vinkelvärdet på skalan (A eller B) den korrekta slipvinkeln.

**Tips:** Välj A-skalan om avståndet från klämmans ände till skäreppen är 1/2 tum (12,7 mm), eller B-skalan om avståndet är 2 tum (50,8 mm).

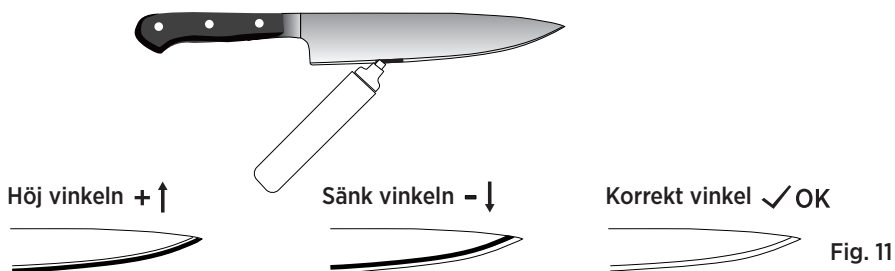

Fig. 11

#### Blad bredare än 4-1/3 tum (110 mm)

1. Placera bladet så djupt som möjligt och säkert i klämmans. (Se Fig. 12)

2. Använd en märkpenna för att markera skäreppen.

3. Vrid på vinkelåsknappen för att flytta stödstången uppåt eller nedåt vid behov och slipa skäreppen försiktigt. När markeringen på bladet är helt borttagen och en ren egg framträder, är inställningen korrekt. (Se Fig. 11)

4. Dra åt vinkelåsknappen ordentligt och notera vinkeln vid **B**-positionen för framtida referens.

**Observera:** Referensavståndet på 2 tum är inte tillämpligt här. Justera bladets position för att säkerställa en stadig fastspänning och effektiv skärpning.

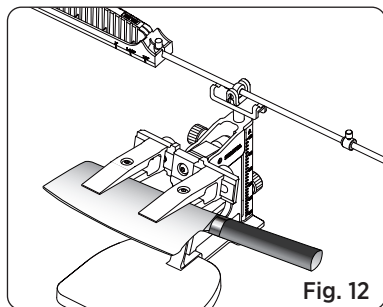

Fig. 12

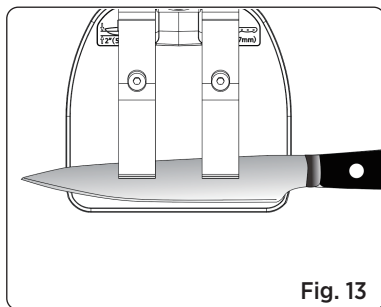

Fig. 13

## Klingor smalare än 3/5 tum (15 mm)

Justera klingan i klämman så att så mycket som möjligt av klingan exponeras, samtidigt som den hålls stadigt fastspänd (Se Fig. 13).

Om klingan är för smal, **ignorera referensavståndet på 1/2 tum (12,7 mm)** och se till att den hålls säkert på plats. Följ samma steg som ovan, men registrera vinkeln vid position A.

## Korta klingor

En enda klämman är tillräcklig så länge klingan hålls stadigt fastspänd. Om en enda klämman inte kan hålla klingan ordentligt, använd **två klämmor på samma sida** för extra stabilitet (Se Fig. 14). En förskjutet position av klämman påverkar inte slipvinkeln.

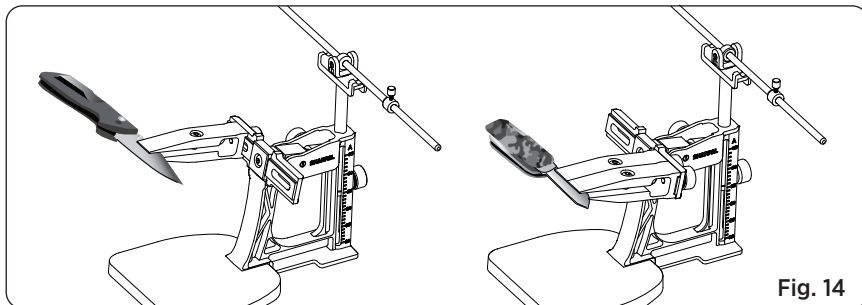

Fig. 14

## KNIVSLIPNING

**Säkerhetstips:** Kontrollera att knivbladet sitter ordentligt fastklämt och hantera skärebben med försiktighet under slipningen.

1. Välj den lämpliga slipplattan baserat på slipbehovet.
2. Applicera lätt tryck med långa, jämna drag, börja vid bladets häl. För slipplattan fram och tillbaka längs skärebben mot spetsen. Stanna vid bladspetsen. (Se Fig. 15)

**Tips:** Använd lätt tryck och låt slipmedlet göra jobbet. Ta den tid som behövs för att säkerställa en effektiv slipning.

3. Fortsätt slipa tills du känner en grad längs hela eggen på bladets motsatta sida. Lossa vridknoppen, höj vridarmen och rotera den försiktigt 180° för att byta till bladets andra sida. Håll i knivhandtaget för bättre kontroll under detta moment. (Se Fig. 16) När justeringen är klar, dra åt vridknoppen ordentligt.

**Tips:** Vila slipstyrstäng i parkeringsspåret på stödstången när du vänder bladet. Var försiktig!

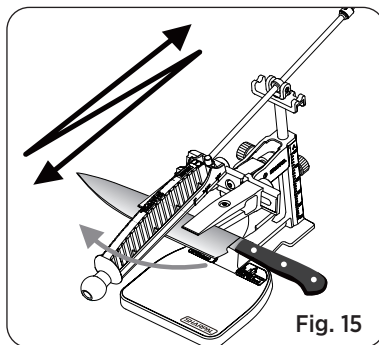

Fig. 15

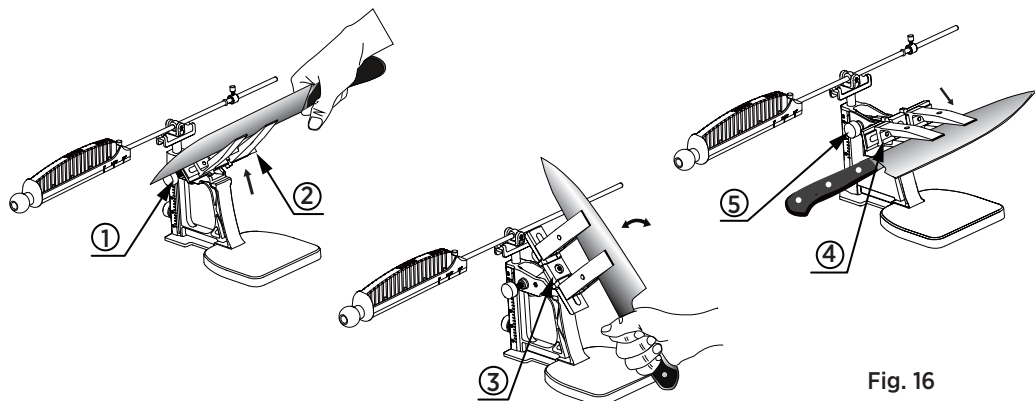

Fig. 16

4. Slipa samma antal drag på denna sida av bladet för att skapa en jämn fas.

5. Gå över till finare slipplattor vid behov för att uppnå en rakbladsvass egg.

**Tips:** När du använder brynstenen med korn 6000, håll ytan fuktig under slipningen. Tillsätt vatten vid behov för att bibehålla en jämn och väl fuktad yta.

**Observera:** Vid stropning av knivbladet, för alltid lädret nedåt. Undvik fram-och-tillbaka-rörelser för att förhindra att lädret skärs sönder. (Se Fig. 17) **Kontrollera före stropning att bladet är rent och fritt från vattenfläckar.**

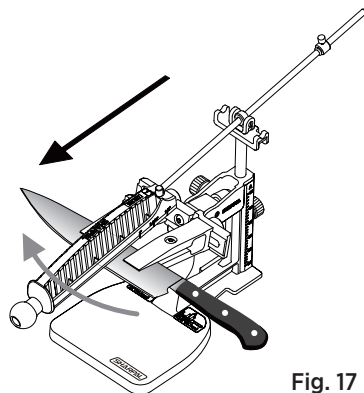

Fig. 17

## UNDERHÅLL

1. Rengör kniven och slipplattan med den lilla borsten efter slipning för att ta bort eventuella rester.

2. Torka av alla komponenter med en mjuk, torr trasa för att ta bort metallspån och smuts.

3. Rengör alla komponenter efter användning och förvara slipplattorna i en torr miljö, undvik höga temperaturer och fukt.

- Se dess demovideo på YouTube: [bit.ly/202-Video](https://bit.ly/202-Video)  
Eller skanna QR-kod

- SHARPAL-produkter är garanterade mot defekter i material och arbete i **3 år** från inköpsdatumet. Denna garanti utesluter skador från felaktig användning eller ändring, normalt slitage och den naturliga minskningen av förbrukningsartiklar från regelbunden användning. Dessutom gäller garantin endast för icke-industriell och icke-kommersiell användning. Om du vill göra ett garantianspråk, vänligen kontakta oss via SHARPALs webbplats eller skicka ett e-postmeddelande direkt till [warranty@sharpal.com](mailto:warranty@sharpal.com).

